

「2018年度実施」及び「2019年度予定」 設備保全の概要

2019年度 予定項目 (5~6月)
 ①解体分別設備
 ・コンデンサ解体設備で経年劣化が懸念されるもので制御盤内の電源装置33台、使用頻度の高いモノレールクレーン等の補助リレー、素子取出装置反転機エアシリンダ等部品、素子断裁機エアシリンダ・トレイ等部品、上蓋詰込みハンドクレーンなどの交換、部品供給中止となった液中切断装置サーボポンプ・サーボモータの交換を実施する。

2018年度 実施項目 (5~6月)
 ①解体分別設備
 ・経年劣化が進行している大型切断装置の可動式ケーブルベア及び信号ケーブル劣化更新、鉄心コイル破砕機、素子破砕機の主軸ユニット交換、セル内電動機9台の交換及び2018年末で部品供給が出来なくなるインバータ制御装置9台を更新した。

2018年度 実施項目 (5~6月)
 ②洗浄・換気設備
 ・洗浄設備ガス検知器センサ71台分の更新、換気空調設備PLC通信用コネクタ14面32箇所を交換した。

2018年度 実施項目 (5~11月)
 ⑥分析計測設備
 ・信頼性を必要とする重要機器の劣化対策として排気モニタリング装置1台は5~6月に更新を完了した。
 ・溶剤サンプリング装置3台については11月に更新を完了した。

2018年度 実施項目 (5~6月)
 ④排気処理設備
 ・冷水配管の腐食劣化が進行しているスクラバのコンデンサ解体GB系統、予備洗浄系統をSGP配管からライニング配管に更新した。

2019年度 予定項目 (5~6月)
 ③排気処理設備
 ・冷却水配管の腐食劣化が進行しているスクラバの除染室系統、NaOH洗浄槽系統をSGP配管からライニング配管に更新する。

2019年度 予定項目 (5~6月)
 ④計装設備
 ・生産中止で部品入手できなくなる排水処理設備の排水中和装置の制御用現場盤内シーケンサ及びプラント用水設備軟水装置の制御用現場盤内シーケンサを更新する。

2019年度 予定項目 (5~6月)
 ⑤水熱分解・洗浄設備
 ・水熱分解設備は圧力調整弁6台、酸素遮断弁など6台を含む自動弁・手動弁48台分について分解点検整備、洗浄設備は自動弁8台について弁本体交換を実施する。

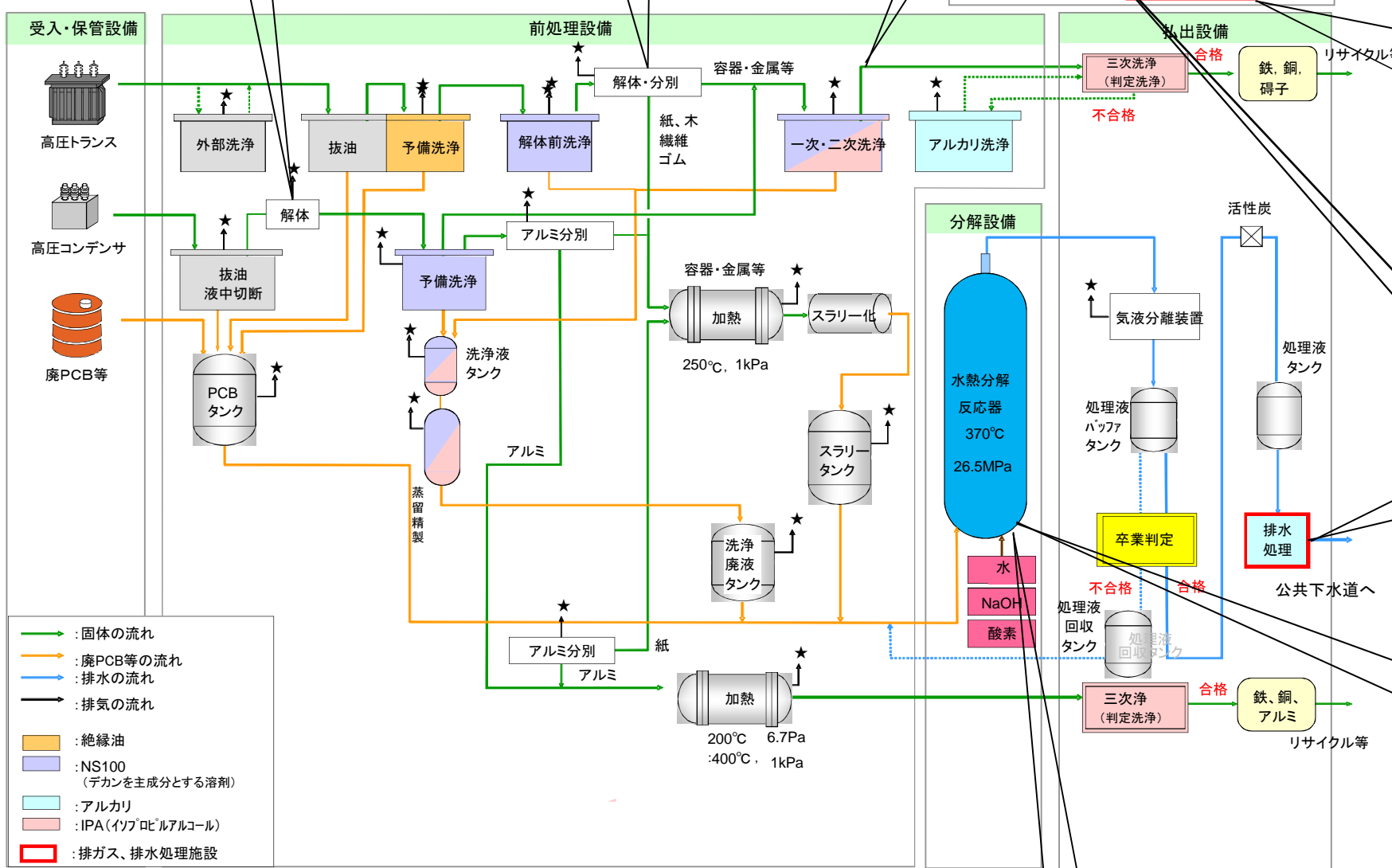

緑色 → 固体の流れ
 赤色 → 廃PCB等の流れ
 青色 → 排水の流れ
 黒色 → 排気の流れ
 黄色 → 絶縁油
 紫 → NS100 (デカンを主成分とする溶剤)
 水色 → アルカリ
 赤色 → IPA (イソプロピルアルコール)
 赤枠 → 排ガス、排水処理施設

2019年度 予定項目 (10~12月)
 ②換気設備
 ・部品供給中止となったパッケージ型空気調和機は2017年度より更新を実施しており現在9台完了。パッケージ型空気調和機について2019年度は電気室4台、受入室1台、ミル室1台の6台分について更新する。

2018年度 実施項目 (5~6月)
 ⑤計装設備
 ・情報セキュリティ対策及びリン含有PCB油処理実機設備設置の制御ロジック構築のためのDCS更新工事を実施した。

2018年度 実施項目 (5~6月)
 ③水熱分解設備
 ・2017年度定期点検の結果より劣化の進行している圧力調整弁6台、酸素流調弁3台の更新及び、自動弁・手動弁の分解点検整備(60台)を実施した。
 ・反応器底部腐食減肉対策の底部給水ラインについて、反応器長期停止時の閉塞対策及び流量バランスを取ることで安定給水が図れるよう高圧給水ラインに調整用バルブを設置する改善工事はNO.1及びNO.2系は完了した。